

SPECYFIKACJA ISTOTNYCH WARUNKÓW ZAMÓWIENIA

Postępowanie prowadzone jest zgodnie z ustawą z dnia 29 stycznia 2004 r. Prawo zamówień publicznych (Dz. U. z 2010 r. Nr 113, poz. 759 z póź. zm.) – procedura jak dla zamówienia publicznego o wartości poniżej 200 000 EURO.

DOTYCZY: PRZETARGU NIEOGRANICZONEGO nr 350/93/2013.

Zakup i dostawa foteli, krzeseł, stolika komputerowego, taboretu medycznego.

I. Nazwa oraz adres zamawiającego

Wielkopolskie Centrum Onkologii

ul. Garbary 15

61-866 Poznań

tel. 61/ 88 50 500 fax. 61/ 8 52 19 48

godziny pracy od 7:25 do 15:00 *poniedziałek-piątek*

adres e- mail: zaopatrzenie@wco.pl - *Dział Zamówień Publicznych i Zaopatrzenia Wielkopolskiego Centrum Onkologii w Poznaniu*

tel. 61/88 50 643/644 fax 061 8850 698

II. Tryb udzielenia zamówienia.

1. Postępowanie o udzielenie niniejszego zamówienia prowadzone jest w trybie przetargu nieograniczonego poniżej 200.000 EURO zgodnie z przepisami ustawy z dnia 29 stycznia 2004 r. Prawo zamówień publicznych (tekst jedn. Dz. U. z 2010 r. Nr 113, poz. 759 z póź. zm.) zwanej dalej ustawą, zgodnie z ustawą o wyrobach medycznych z dnia 20 maja 2010r (Dz. U z 2010r Nr 107, poz. 679 z późn. zm.); oraz przepisami wykonawczymi wydanymi na ich podstawie.
2. Zamawiający dopuszcza możliwość składania ofert częściowych.
3. Zamawiający nie dopuszcza możliwości składania ofert wariantowych.
4. Zamawiający nie przewiduje możliwości dokonywania zamówień uzupełniających, o których mowa w art. 67 ust. 1 pkt. 7) *ustawy*
5. Zamawiający nie przewiduje wyboru oferty najkorzystniejszej z zastosowaniem aukcji elektronicznej.
6. Zamawiający dopuszcza możliwość złożenia ofert równoważnych, jeżeli z opisu zamieszczonego w SIWZ mogłoby wynikać, iż przedmiot zamówienia określony został poprzez wskazanie znaków towarowych, patentów lub pochodzenia. W przypadku składania ofert równoważnych w ofercie należy podać proponowane odpowiedniki.
7. Zamawiający żąda wskazania przez wykonawcę w ofercie części zamówienia, której wykonanie powierzy podwykonawcom- zgodnie z art. 36 ust.4 ustawy – załącznik do niniejszej specyfikacji. Stosownie do dyspozycji art. 36 ust. 5 ustawy Prawo zamówień publicznych - Zamawiający nie określa, która część zamówienia nie może być powierzona podwykonawcą.
8. Płatność- do 30 dni od dnia otrzymania faktury. Faktury wystawiane będą za dany miesiąc, na końcu każdego miesiąca rozliczeniowego.
9. Termin realizacji przedmiotu zamówienia – podany w pkt. IV niniejszej siwz.

III. Opis przedmiotu zamówienia

1. Przedmiotem przetargu jest Zakup i dostawa foteli, krzeseł, stolika komputerowego, taboretu medycznego

2. Nomenklatura wg Wspólnego Słownika Zamówień (CPV):

39112000-0 Krzesła
39112100-1 Krzesła stołowe
39113000-7 Różne siedziska i krzesła
39113100-8 Fotele
39130000-2 Meble biurowe

3. Ogólne założenia wyjściowe:

3.1. Przedmiotem przetargu jest Zakup i dostawa foteli, krzeseł, stolika komputerowego, taboretu medycznego.

Pakiet 1. Krzesło - ilość szt. 2

Pakiet 2. Krzesło konferencyjne na metalowym stelażu - ilość szt 2.

Pakiet 3. Krzesło biurowe - ilość szt. 1.

Pakiet 4. Taboret - ilość szt. 2

Pakiet 5. Fotel biurowy-rehabilitacyjny - ilość szt. 9.

Pakiet 6. Stolik komputerowy - ilość 1 szt

3.2 Szczegółowy opis przedmiotu zamówienia zawarty jest w **załączniku nr 7 do siwz.**

Oferowany przedmiot dostawy musi odpowiadać wymaganiom polskich norm przenoszących europejskie normy zharmonizowane lub też - w przypadku ich braku – europejskich aprobat technicznych, wspólnych specyfikacji technicznych, polskich norm przenoszących normy europejskie, polskich norm wprowadzających normy międzynarodowe, polskich norm, polskich aprobat technicznych (art. 30 ust. 1 i 2 ustawy).

4. Warunki gwarancji i serwisu.

1.1 Minimalny okres gwarancji - na dostarczone urządzenie – *przedmiotu zamówienia*, liczony od momentu zrealizowania przedmiotu zamówienia i dokonaniu jego protokolarnego odbioru – **12 miesięcy**.

1.2 Oświadczamy, iż pozostałe warunki gwarancji obejmują:

- a) Okres gwarancji zostaje przedłużony o czas naprawy urządzeń – *przedmiotu zamówienia* w przypadku naprawy trwającej powyżej 5 dni, liczonych od momentu pisemnego (również faksem) zgłoszenia awarii (usterki) do momentu jej usunięcia,
- b) Czas reakcji serwisu od zgłoszenia awarii: **max 72 godzin**. W przypadku niedotrzymania powyższego terminu Zamawiający może naliczyć Wykonawcy karę umowną w wysokości 0,2 % wartości netto zamówienia,
- c) Wykonawcy zobowiązuje się naprawić uszkodzone urządzenia – *przedmiot zamówienia* w terminie do 5 dni roboczych od momentu otrzymania zgłoszenia do naprawy, a w przypadku konieczności

sprawdzenia części spoza granic Polski – do 10 dni roboczych. W przypadku niedotrzymania terminu naprawy Zamawiający może naliczyć Wykonawcy karę umowną w wysokości 0,2% wartości netto zamówienia, którego dotyczy naprawa, za każdy dzień opóźnienia.

- d) W przypadku 2-krotnej naprawy gwarancyjnej tego samego elementu lub podzespołu, Wykonawca obowiązany jest wymienić ten element (podzespół) na nowy.
- e) Jeżeli w okresie gwarancji ujawnią się wady fizyczne urządzeń – przedmiotu zamówienia, uniemożliwiające jego poprawne użytkowanie, Wykonawca wymieni przedmiot zamówienia na nowy. W przypadku okoliczności określonych wyżej przedłużeniu ulega okresu gwarancji o pełen okres niesprawności dostarczonego urządzenia.
- f) Wymagane przeglądy gwarancyjne i naprawy gwarancyjne odbywają się na koszt Wykonawcy.
- g) Wykonawca jest zobowiązany do zapewnienia na terenie kraju serwisu gwarancyjnego autoryzowanego przez producenta dla oferowanego przedmiotu zamówienia, tj. zapewnienia usług serwisowych i oryginalnych części dla dostarczonego przedmiotu zamówienia.

IV. Termin wykonania zamówienia

Termin realizacji przedmiotu zamówienia – wszystkie pakiety – do 4 tygodni od daty podpisania umowy

V. Opis warunków udziału w postępowaniu oraz opis sposobu dokonywania oceny spełniania tych warunków;

- 1. W postępowaniu mogą wziąć udział Wykonawcy, którzy nie podlegają wykluczeniu na podstawie art. 24 ustawy Prawo zamówień publicznych (t. j. Dz. U. z 2010 r. Nr 113, poz. 759, z późn. zm.), spełniają warunki i wymagania określone w niniejszej Specyfikacji oraz w art. 22 ust. 1 ustawy Prawo zamówień publicznych (t. j. Dz. U. z 2010 r. Nr 113, poz. 759, z późn. zm.).
- 2. O udzielenie zamówienia mogą ubiegać się Wykonawcy, którzy spełniają następujące warunki:

Lp.	Warunki oraz opis sposobu dokonywania oceny spełniania tych warunków
1	<p>Uprawnienia do wykonywania określonej działalności lub czynności, jeżeli przepisy prawa nakładają obowiązek ich posiadania</p> <p>O udzielenie zamówienia mogą ubiegać się wykonawcy, którzy spełniają warunki, dotyczące posiadania uprawnień do wykonywania określonej działalności lub czynności, jeżeli przepisy prawa nakładają obowiązek ich posiadania.</p> <p>W celu wykazania spełnienia w/w warunku należy złożyć: Oświadczenie o spełnieniu warunku</p> <p>Ocena spełniania warunków udziału w postępowaniu będzie dokonana na zasadzie spełnia/nie spełnia.</p>
2	<p>Wiedza i doświadczenie</p> <p>W celu wykazania spełnienia w/w warunku należy złożyć: Oświadczenie o spełnieniu warunku</p> <p>Ocena spełnienia warunku udziału w postępowaniu będzie dokonana na zasadzie spełnia/ nie spełnia.</p>

3	<p>Potencjał techniczny</p> <p>O udzielenie zamówienia mogą ubiegać się wykonawcy, którzy spełniają warunki, dotyczące dysponowania odpowiednim potencjałem technicznym.</p> <p>W celu wykazania spełnienia ww. warunku należy złożyć: Oświadczenie o spełnieniu warunków.</p> <p>Ocena spełniania warunku udziału w postępowaniu będzie dokonana na zasadzie spełnia/nie spełnia.</p>
4	<p>Osoby zdolne do wykonania zamówienia</p> <p>O udzielenie zamówienia mogą ubiegać się wykonawcy, którzy spełniają warunki, dotyczące dysponowania osobami zdolnymi do wykonania zamówienia.</p> <p>W celu wykazania spełnienia ww. warunku należy złożyć: Oświadczenie o spełnieniu warunków .</p> <p>Ocena spełniania warunku udziału w postępowaniu będzie dokonana na zasadzie spełnia/nie spełnia</p>
5	<p>Sytuacja ekonomiczna i finansowa</p> <p>O udzielenie zamówienia mogą ubiegać się wykonawcy, którzy spełniają warunki, dotyczące dysponowania osobami zdolnymi do wykonania zamówienia.</p> <p>W celu wykazania spełnienia ww. warunku należy złożyć: Oświadczenie o spełnieniu warunków .</p> <p>Ocena spełniania warunku udziału w postępowaniu będzie dokonana na zasadzie spełnia/nie spełnia</p>

3. Wykonawca może polegać na wiedzy i doświadczeniu, potencjale technicznym, osobach zdolnych do wykonania zamówienia lub zdolnościach finansowych innych podmiotów, niezależnie od charakteru prawnego łączących go z nimi stosunków. Wykonawca w takiej sytuacji zobowiązany jest udowodnić Zamawiającemu, iż będzie dysponował zasobami niezbędnymi do realizacji zamówienia, w szczególności przedstawiając w tym celu pisemne zobowiązanie tych podmiotów do oddania mu do dyspozycji niezbędnych zasobów na okres korzystania z nich przy wykonywaniu zamówienia.
4. Wykonawcy mogą wspólnie ubiegać się o udzielenie zamówienia. W takim przypadku Wykonawcy ustanawiają pełnomocnika do reprezentowania ich w postępowaniu o udzielenie zamówienia albo reprezentowania w postępowaniu i zawarcia umowy w sprawie zamówienia publicznego.
5. Zamawiający wykluczy z postępowania o udzielenie zamówienia Wykonawców na podstawie przepisów art. 24 ustawy Prawo zamówień publicznych (t. j. Dz. U. z 2010 r. Nr 113, poz. 759, z późn. zm.).
6. Ofertę Wykonawcy wykluczonego uznaje się za odrzuconą.

VI. Wykaz oświadczeń lub dokumentów, jakie mają dostarczyć wykonawcy w celu potwierdzenia spełniania warunków udziału w postępowaniu

1. *W celu wykazania spełniania przez Wykonawcę warunków, o których mowa w art. 22 ust. 1 ustawy Prawo zamówień publicznych (t. j. Dz. U. z 2010 r. Nr 113, poz. 759, z późn. zm.), należy przedłożyć:*

Lp.	Wymagany dokument
1	Oświadczenie o spełnianiu warunków Oświadczenie o spełnianiu warunków

2. *Dokumenty wyszczególnione w pkt. V Specyfikacji na zasadach w nim określonych.*
 3. *W celu wykazania braku podstaw do wykluczenia z postępowania o udzielenie zamówienia Wykonawcy w okolicznościach, o których mowa w art. 24 ust. 1 oraz art. 24 ust. 2 pkt. 5 ustawy Prawo zamówień publicznych (t. j. Dz. U. z 2010 r. Nr 113, poz. 759, z późn. zm.), należy przedłożyć:*

Lp.	Wymagany dokument
1	Oświadczenie o braku podstaw do wykluczenia Oświadczenie o braku podstaw do wykluczenia
2	Aktualny odpis lub oświadczenie Aktualny odpis z właściwego rejestru lub z centralnej ewidencji i informacji o działalności gospodarczej, jeżeli odrębne przepisy wymagają wpisu do rejestru, w celu wykazania braku podstaw do wykluczenia w oparciu o art. 24 ust. 1 pkt 2 ustawy, a w stosunku do osób fizycznych oświadczenie w zakresie art. 24 ust. 1 pkt 2 ustawy. W przypadku Wykonawcy mającego siedzibę lub miejsce zamieszkania poza terytorium Rzeczypospolitej Polskiej dokumentu wystawionego w kraju, w którym ma siedzibę lub miejsce zamieszkania, potwierdzającego że nie otwarto jego likwidacji ani nie ogłoszono upadłości- wystawiony nie wcześniej niż 6 miesięcy przed upływem terminu składania ofert
3	Dokumenty dotyczące przynależności do grupy kapitałowej Lista podmiotów należących do tej samej grupy kapitałowej w rozumieniu ustawy z dnia 16 lutego 2007 o ochronie konkurencji i konsumentów albo informację o tym, że Wykonawca nie należy do grupy kapitałowej [wg zał.]

- a) W przypadku Wykonawcy mającego siedzibę lub miejsce zamieszkania poza terytorium Rzeczypospolitej Polskiej- jeżeli w kraju miejsca zamieszkania, nie wydaje się dokumentów, o których mowa w pkt. 3.2., zastępuje się je dokumentem zawierającym oświadczenie, w którym określa się także osoby uprawnione do reprezentacji Wykonawcy, złożone przed właściwym organem sądowym, administracyjnym albo organem samorządu zawodowego lub gospodarczego odpowiednio kraju miejsca zamieszkania osoby lub kraju, w którym Wykonawca ma siedzibę lub miejsce zamieszkania, lub przed notariuszem. Termin wystawienia dokumentu stosuje się odpowiednio.
- b) W przypadku wątpliwości co do treści dokumentu złożonego przez Wykonawcę mającego siedzibę lub miejsce zamieszkania poza terytorium Rzeczypospolitej Polskiej, Zamawiający może zwrócić się do właściwych organów odpowiednio kraju miejsca zamieszkania osoby lub kraju, w którym Wykonawca ma siedzibę lub miejsce zamieszkania, z wnioskiem o udzielenie niezbędnych informacji dotyczących przedłożonego dokumentu.

4.

przedłożyć dodatkowe dokumenty, które należy dołączyć do oferty:

Lp.	Wymagany dokument
1.	Wypełniony <u>formularz ofertowy</u> , według wzoru stanowiącego załącznik do niniejszej specyfikacji istotnych warunków zamówienia, w którym Wykonawca określi całkowitą wartość przedmiotu zamówienia w PLN (netto i brutto), - będącą sumą wartości, tak brutto jak i netto – podpisany przez osoby upoważnione do podejmowania czynności prawnych, w tym do zaciągania zobowiązań skutkujących finansowo.
2.	<u>Formularz cenowy</u> – wg wzoru stanowiącego załącznik do niniejszej specyfikacji
3.	<u>Oświadczenie</u> o przekazaniu części zamówienia podwykonawcom wg wzoru stanowiącego załącznik do niniejszej specyfikacji. Stosownie do dyspozycji art. 36 ust. 5 ustawy Prawo zamówień publicznych - Zamawiający nie określa, która część zamówienia nie może być powierzona podwykonawcom.
4	<u>Pełnomocnictwo</u> do podpisania oferty. Pełnomocnictwo należy załączyć do oferty tylko w przypadku, gdy oferta jest podpisana przez osobę nie figurującą w rejestrze lub wpisie do ewidencji działalności gospodarczej. Brak podpisu na ofercie lub podpisanie oferty przez osobę do tego nieupoważnioną spowoduje konieczność odrzucenia oferty. W przypadku składania oferty przez podmioty występujące wspólnie, dokument ustanawiający Pełnomocnika do reprezentowania ich w postępowaniu o udzielenie zamówienia albo reprezentowania w postępowaniu i zawarcia umowy w sprawie niniejszego zamówienia publicznego jeżeli oferta nie jest podpisana przez wszystkich Wykonawców występujących wspólnie. Postępowanie o udzielenie zamówienia publicznego nie jest postępowaniem sądowym, stwierdzić należy, że złożenie dokumentu pełnomocnictwa lub prokury albo jego odpisu, wypisu lub kopii przez pełnomocnika wykonawcy w postępowaniu o udzielenie zamówienia publicznego nie podlega opłacie skarbowej.

Wskazane dokumenty mogą być doręczone w oryginale lub kopii poświadczonej za zgodność z oryginałem przez Wykonawcę. Zamawiający może zażądać przedstawienia oryginału lub notarialnie poświadczonej kopii dokumentu wyłącznie wtedy, gdy złożona kopia dokumentu jest nieczytelna lub budzi wątpliwości co do jej prawdziwości.

Jeżeli z uzasadnionej przyczyny Wykonawca nie może przedstawić dokumentów dotyczących sytuacji finansowej i ekonomicznej wymaganych przez Zamawiającego, może przedstawić inny dokument, który w wystarczający sposób potwierdza spełnianie opisanego przez Zamawiającego warunku.

Dokumenty sporządzone w języku obcym są składane wraz z tłumaczeniem na język polski.

VII. Informacje o sposobie porozumiewania się zamawiającego z wykonawcami oraz przekazywania oświadczeń lub dokumentów, a także wskazanie osób uprawnionych do porozumiewania się z wykonawcami.

Godziny pracy WCO – 7.30- 15.00.

Wszelką korespondencję należy kierować na adres Wielkopolskiego Centrum Onkologii ul. Garbary 15, 61-866 Poznań - *Dział zamówień publicznych i zaopatrzenia*.

Na podstawie art. 27 ustawy – Zamawiający ustala następujące sposoby porozumiewania się z Wykonawcami.

1. Zawsze dopuszczalna jest forma pisemna z zastrzeżeniem wyjątków przewidzianych w ustawie.
2. Oferta musi być złożona na piśmie w terminie składania ofert.
3. Wnioski, zawiadomienia, informacje i oświadczenia (nie dotyczy oświadczeń wymaganych w SIWZ, które muszą być dołączone do oferty na piśmie) przekazywane mogą być faxem.
4. Każda ze stron, na żądanie drugiej niezwłocznie potwierdza fakt otrzymania dokumentów, o których mowa w pkt. 3,
5. W przypadku złożenia dokumentów faxem, uważa się je za złożone w terminie, jeżeli ich treść dotarła do adresata przed upływem wymaganego terminu. Fax nie jest wymagany w przypadku złożenia dokumentu pisemnie w terminie.
6. W przypadku wniesienia pytań o wyjaśnienie treści SIWZ (faxem lub pisemnie) Zamawiający prosi o przesłanie treści tych dokumentów e-mailem na adres: zaopatrzenie@wco.pl; w celu ułatwienia i przyspieszenia odpowiedzi oraz zamieszczenia ich na stronie internetowej Zamawiającego.
7. SIWZ udostępniona jest na stronie internetowej Zamawiającego od dnia publikacji ogłoszenia w Portalu Urzędu Zamówień Publicznych do upływu terminu składania ofert.
8. Wykonawca może zwrócić się do zamawiającego o wyjaśnienie treści specyfikacji istotnych warunków zamówienia. Zamawiający jest obowiązany udzielić wyjaśnień niezwłocznie, jednak nie później niż: na 2 dni przed upływem terminu składania ofert – jeżeli wartość zamówienia jest mniejsza niż kwoty określone w przepisach wydanych na podstawie art. 11 ust. 8 – pod warunkiem że wniosek o wyjaśnienie treści specyfikacji istotnych warunków zamówienia wpłynął do zamawiającego nie później niż do końca dnia, w którym upływa połowa wyznaczonego terminu składania ofert. Jeżeli wniosek o wyjaśnienie treści specyfikacji istotnych warunków zamówienia wpłynął po upływie terminu składania wniosku, o którym mowa powyżej, lub dotyczy udzielonych wyjaśnień, zamawiający może udzielić wyjaśnień albo pozostawić wniosek bez rozpoznania. Przedłużenie terminu składania ofert nie wpływa na bieg terminu składania wniosku, o którym mowa powyżej.
9. Zgodnie z art. 38 ust. 2 ustawy treść zapytań wraz z wyjaśnieniami zamawiający przekazuje wykonawcom, którym przekazał SIWZ, bez ujawniania źródła zapytania, a jeżeli specyfikacja jest umieszczona na stronie internetowej, zamieszcza na tej stronie. Przepisy art.38 ust.4 i 6 ustawy stosuje się odpowiednio.

Osoby uprawnione do kontaktu z wykonawcami:

- pod względem merytorycznym Ewa Dąbrowska Z-ca Kierownika Działu Zamówień Publicznych i Zaopatrzenia tel. 61/ 88 50 643
- pod względem formalno/prawnym: dział zamówień publicznych i zaopatrzenia: Maria Wielgus, Sylwia Krzywiak, Katarzyna Witkowska, tel. 61/ 88 50 911, 61/ 88 50 644; fax. 61/88 50 698,

VIII. Wymagania dotyczące wadium.

Zamawiający nie wymaga wnoszenia wadium.

IX. Termin związania oferta.

Wykonawca pozostaje związany ofertą przez okres 30 dni. Bieg terminu rozpoczyna się wraz z upływem terminu składania ofert.

X. Opis sposobu przygotowywania ofert.

1. Ofertę, zgodnie z art. 82 ust. 2 ustawy Wykonawca zobowiązany jest złożyć w formie pisemnej, pod rygorem nieważności. Ofertę należy sporządzić w języku polskim. Zamawiający nie wyraża zgody na składanie ofert w formie elektronicznej. Wykonawca może złożyć tylko jedną ofertę, zgodnie z art. 82 ust. 1 ustawy.
2. Oświadczenia, wnioski, zawiadomienia oraz informacje zamawiający i wykonawcy przekazują pisemnie. Faks lub droga elektroniczna nie stanowią formy pisemnej, aby były skuteczne muszą być niezwłocznie potwierdzone pismem.
3. Wykonawca składa ofertę, zgodnie z wymaganiami ustawy oraz niniejszą specyfikacją istotnych warunków zamówienia.
4. Wykonawca ponosi wszelkie koszty związane z przygotowaniem oferty. Zamawiający nie przewiduje zwrotu kosztów udziału w postępowaniu – art. 36 ust. 2 pkt 8 ustawy.
5. Wykonawca może wprowadzić zmiany lub wycofać złożoną przez siebie ofertę przed terminem składania ofert pod warunkiem, że Zamawiający otrzyma pisemne powiadomienie o wprowadzeniu zmian lub wycofaniu przed upływem terminu składania ofert - (art. 84 ust. 1 ustawy).
6. Oferta musi być podpisana przez osobę upoważnioną do reprezentowania Wykonawcy, zgodnie z formą reprezentacji. W przypadku, gdy upoważnienie do podpisywania oferty nie wynika bezpośrednio z dokumentów załączonych do oferty, o których mowa w punkcie VI podpunkt 1.1 specyfikacji, upoważnienie (pełnomocnictwo) do podpisywania oferty oraz dokonywania innych czynności w toku postępowania o zamówienie publiczne winno być dołączone do oferty.
7. Pełnomocnictwo do podpisania oferty i składania ewentualnych wyjaśnień, jeżeli osobą podpisującą nie jest osoba upoważniona na podstawie odpisu z Krajowego Rejestru Sądowego lub zaświadczenia o wpisie do ewidencji działalności gospodarczej. Jeżeli
8. Pełnomocnictwo nie ma postaci aktu notarialnego powinno zawierać pieczęć Wykonawcy, imienną pieczętąkę wystawiającego pełnomocnictwo i jego podpis. Jeżeli dołączone do oferty ww. pełnomocnictwo będzie w formie kopii, Zamawiający wymaga, aby jego zgodność z oryginałem poświadczyła osoba lub osoby wymienione w umowie spółki lub odpowiednim rejestrze, które wskazane są tam jako upoważnione do reprezentowania Wykonawcy. Pełnomocnictwo winno wskazywać datę jego wystawienia oraz okres, na który zostało udzielone. Brak tego okresu zamawiający odczyta jako pełnomocnictwo wystawione na czas nieokreślony.
9. Każda strona oferty wraz z załącznikami ma być ponumerowana i podpisana, w czytelny sposób przez osobę upoważnioną do reprezentowania Wykonawcy.
10. Wszystkie strony oferty winny być połączone (zszyte zszywaczem lub bindownicą lub w skoroszycie) w sposób zapobiegający możliwość dekompletacji zawartości oferty. Poprawki lub zmiany w tekście oferty muszą być datowane i własnoręcznie podpisane przez osobę podpisującą ofertę.
11. Do oferty Wykonawca dołączy wszystkie dokumenty wymagane postanowieniami niniejszej specyfikacji. Formularz Ofertowy oraz inne załączniki, stanowiące integralną część specyfikacji, zostaną wypełnione przez Wykonawcę ściśle według postanowienia niniejszej specyfikacji, bez dokonywania w nich zmian. W przypadku gdy Wykonawca dołączy jako załącznik do oferty kopię jakiegokolwiek dokumentu, kopia ta winna być potwierdzona za zgodność z oryginałem przez Wykonawcę. W sytuacji gdy złożona przez Wykonawcę kopia dokumentu jest nieczytelna lub budzi wątpliwości co do jej prawdziwości, Zamawiający może żądać przedstawienia oryginału lub notarialnie poświadczonej kopii tegoż dokumentu.
12. Oferty oraz wszelkie oświadczenia i zaświadczenia składane w trakcie postępowania są jawne, z wyjątkiem informacji stanowiących tajemnicę przedsiębiorstwa w rozumieniu przepisów o zwalczaniu

nieuczciwej konkurencji, o ile wykonawca składając ofertę zastrzeże, że nie mogą być one udostępniane innym wykonawcom. W takim przypadku wskazane jest, aby informacje te były przygotowane i przekazane przez Wykonawcę w formie odrębnego załącznika do oferty opatrzonego klauzulą „TAJNE”. Wykonawca nie może zastrzec informacji, o których mowa w art. 86 ust. 4 ustawy.

13. Składanie ofert:

1. Oferty należy składać w zamkniętych kopertach oznaczonych pieczęcią Wykonawcy oznaczonych w następujący sposób:

Przetarg nieograniczony 350/93/2013 – **Zakup i dostawa foteli, krzeseł, stolika komputerowego, taboretu medycznego**

Nie otwierać przed/data otwarcia ofert/

Każda oferta opatrzona zostanie numerem wpływu odnotowanym na kopercie oferty.

2. Oferty, które wpłyną do Zamawiającego za pośrednictwem Poczty Polskiej, poczty kurierskiej, należy przygotować w sposób określony powyżej i przesłać w zewnętrznej kopercie, na której powinna znajdować się pieczęć Wykonawcy, zaadresowanej w następujący sposób:

Wielkopolskie Centrum Onkologii

Ul. Garbary 15,

61-866 Poznań

Przetarg nieograniczony 350/93/2013 – Zakup i dostawa foteli, krzeseł, stolika komputerowego, taboretu medycznego

XI. Miejsce oraz termin składania i otwarcia ofert.

1. Miejsce oraz termin składania ofert:

Ofertę należy złożyć w pokoju 3089 (Kancelaria – III piętro), w dni robocze, w godzinach od 7.30 do 14.30 w siedzibie Zamawiającego w Poznaniu, ul. Garbary 15 w nieprzekraczalnym terminie do **dnia 27-08-2013 r. do godz. 09⁰⁰**.

2. Miejsce oraz termin otwarcia ofert:

- a. Otwarcie ofert nastąpi w **dniu 27-08-2013 r. o godz. 10⁰⁰** w siedzibie Zamawiającego – Kantor Cegielskiego, Rotunda, parter pokój nr 001.
- b. Otwarcie ofert jest jawne. W przypadku, gdy Wykonawca nie był obecny przy otwieraniu ofert, na jego pisemny wniosek Zamawiający prześle mu informację zawierającą kwotę, jaką Zamawiający zamierza przeznaczyć na sfinansowanie zamówienia oraz nazwy (firmy) oraz adresy wykonawców, a także informacje dotyczące ceny, terminu wykonania zamówienia, okresu gwarancji i warunków płatności zawartych w ofertach.
- c. Oferty zostaną sprawdzone pod kątem zgodności z przepisami ustawowymi i specyfikacją istotnych warunków zamówienia.

- d. W toku badania i oceny ofert Zamawiający może żądać udzielenia przez Wykonawców wyjaśnień dotyczących treści złożonych przez nich ofert.
- e. Zamawiający poprawia w ofercie:
-oczywiste omyłki pisarskie,
-oczywiste omyłki rachunkowe, z uwzględnieniem konsekwencji rachunkowych dokonanych poprawek,
-inne omyłki polegające na niezgodności oferty ze specyfikacją istotnych warunków zamówienia, niepowodujące istotnych zmian w treści oferty
niezwłocznie zawiadamiając o tym wykonawcę, którego oferta została poprawiona
- Nie wyrażenie zgody na poprawienie innych omyłek, niż oczywiste omyłki pisarskie i rachunkowe, polegających na niezgodności oferty ze specyfikacją istotnych warunków zamówienia, niepowodujące istotnych zmian w treści oferty, w ciągu 3 dni od daty doręczenia zawiadomienia, skutkować będzie odrzuceniem oferty.
- f. Zamawiający poprawi w tekście oferty oczywiste omyłki pisarskie i omyłki rachunkowe w obliczeniu ceny niezwłocznie zawiadamiając o tym Wykonawców, którzy złożyli oferty.

XII. Opis sposobu obliczenia ceny.

1. Wykonawca w przedstawionej ofercie winien zaoferować cenę kompletną, jednoznaczną i ostateczną.
2. Wykonawca winien uwzględnić w cenie oferty wszystkie przewidywane koszty realizacji zamówienia, które mają wpływ na cenę oferty.
3. Cena oferty winna być wartością wyrażoną w jednostkach pieniężnych, w walucie polskiej, z dokładnością do dwóch miejsc po przecinku, zgodnie z obowiązującą Ustawą o cenach i obliczona zgodnie z konstrukcją FORMULARZA OFERTOWEGO, stanowiącego załącznik do niniejszej specyfikacji z uwzględnieniem podatku VAT naliczonym zgodnie z obowiązującymi w terminie składania oferty przepisami. Obowiązkiem składającego ofertę jest wypełnić formularz cenowy dokonując obliczeń wg zasad obowiązujących w rachunkowości.
4. Przedstawiona przez Wykonawcę oferta cenowa nie może stanowić ogólnych cenników, kalkulacji, itp., stosowanych przez Wykonawcę w toku prowadzonej przez niego działalności gospodarczej, lecz winna zostać sporządzona wyłącznie z ukierunkowaniem na przedmiotowe postępowanie i odpowiadać wymogom Zamawiającego określonym w niniejszej SIWZ.
5. Wszystkie ceny określone przez Wykonawcę w ofercie są ustalone na okresie trwania umowy, poza przypadkami określonymi we wzorze umowy ramowej (załącznik do siwz) i nie wzrosną i nie podlegają negocjacom.
6. Do rozliczeń za realizację zamówień cząstkowych stosowana będzie cena jednostkowa netto za poszczególne usługi lub licencje.
7. Błąd w obliczeniu ceny spowoduje odrzucenie oferty z zastrzeżeniem art. 87 ust. 2 ustawy Prawo zamówień publicznych.
8. Za oczywistą omyłkę rachunkową zamawiający uzna w szczególności:
 - a. błędny wynik mnożenia ceny jednostkowej oraz ilości zamawianych sztuk,
 - b. błędny wynik podsumowania poszczególnych pozycji, przyjmując, że prawidłowo wyliczono cenę za poszczególne pozycje,

c. rozbieżność pomiędzy wartością ceny podaną liczbą i słownie, przy czym za prawidłową uznaje się tę wartość, która odpowiada poprawnemu arytmetycznie wyliczeniu ceny

Poprawiając omyłki rachunkowe, zamawiający uwzględni konsekwencje rachunkowe wynikające z ich poprawienia.

XIII. Opis kryteriów, którymi zamawiający będzie się kierował przy wyborze oferty, wraz z podaniem znaczenia tych kryteriów i sposobu oceny ofert.

Kryteria: (opis kryterium/ i jego znaczenie (wag):

Dla wszystkich pakietów

Cena	100%
------	------

Razem 100%

A) Ilość punktów w kryterium „cena” zostanie wyliczona wg wzoru:

$A = \frac{\text{Cena minimalna z ofert ważnych}}{\text{Cena badanej oferty}} \times \text{waga} \times 100$ <p>A – ilość uzyskanych punktów w kryterium „cena”</p>

Przy ocenie wysokości zaproponowanej ceny wykonania przedmiotu zamówienia najwyżej będzie punktowana oferta z najniższą ceną brutto – oferta najkorzystniejsza (art. 2 pkt.5 w zw. z art. 91 ustawy). Oferta o najniższej cenie brutto otrzyma 100 punktów, pozostałym ofertą przyznane zostaną punkty zgodnie z ww. wzorem.

Stosownie do dyspozycją art. 91 ust. 5 ustawy Prawo zamówień publicznych – jeżeli w postępowaniu o udzielenie zamówienia, w którym jedynym kryterium jest cena, nie można dokonać wyboru oferty najkorzystniejszej ze względu na to, że zostały złożone oferty o takiej samej cenie, zamawiający wzywa wykonawców, którzy złożyli te oferty, do złożenia w terminie określonym przez zamawiającego ofert dodatkowych. Zgodnie natomiast z treścią art. 91 ust. 6 ww. ustawy – Wykonawcy, składający oferty, nie mogą zaoferować cen wyższych niż zaoferowane w złożonych ofertach.

XIV. Informacje o formalnościach, jakie powinny zostać dopełnione po wyborze oferty celu zawarcia umowy w sprawie zamówienia publicznego.

Wykonawca, którego oferta zostanie wybrana ma obowiązek zawarcia umowy, zgodnie z postanowieniami określonymi w załącznik do specyfikacji oraz na warunkach podanych w swojej ofercie, tożsamych ze specyfikacją istotnych warunków zamówienia, w terminie określonym przez Zamawiającego.

Zawarcie umowy pomiędzy wykonawcą a zamawiającym nastąpi po spełnieniu warunków określonych dyspozycją art. 94 Prawo zamówień publicznych.

Wyniki postępowania:

Informacja o wynikach postępowaniach o zawarciu umowy zostanie upubliczniona stosownie do dyspozycji art. 92 i 95 ustawy.

XV. Wymagania dotyczące zabezpieczenia należytego wykonania umowy.

Zamawiający nie wymaga wnoszenia zabezpieczenia należytego wykonania umowy

XVI. Istotne dla stron postanowienia, które zostaną wprowadzone do treści zawieranej umowy ramowej, ogólne warunki umowy albo wzór umowy, jeżeli zamawiający wymaga od wykonawcy, aby zawarł z nim umowy sprawie zamówienia publicznego na takich warunkach.

1. Umowa zostanie zawarta na warunkach określonych we wzorze umowy stanowiącym załącznik do niniejszej specyfikacji.
2. Zakres świadczenia Wykonawcy wynikający z umowy będzie tożsamy z jego zobowiązaniem zawartym w ofercie złożonej w niniejszym postępowaniu o udzielenie zamówienia publicznego
3. Zmiany umowy wymagać będą zachowania formy pisemnego aneksu podpisanego przez obie Strony, pod rygorem nieważności, i dopuszczalne będą w warunkach określonych we wzorze umowy.

XVII. Pouczenie o środkach ochrony prawnej przysługujących wykonawcy w toku postępowania o udzielenie zamówienia.

1. Wykonawcy a także innemu podmiotowi, jeżeli ma lub miał interes w uzyskaniu przedmiotowego zamówienia oraz poniósł lub może ponieść szkodę w wyniku naruszenia przez Zamawiającego przepisów ustawy, przysługują środki ochrony prawnej określone w Dziale VI ustawy.
2. Środki ochrony prawnej wobec ogłoszenia o zamówieniu oraz niniejszej SIWZ przysługują również organizacjom wpisanym na listę, o której mowa w art. 154 pkt. 5 ustawy.
3. Środkami ochrony prawnej, o których mowa w pkt. 1 i 2 są odwołanie oraz skarga do sadu.

XVIII. Opis części zamówienia, jeżeli zamawiający dopuszcza składanie ofert częściowych.

Zamawiający dopuszcza możliwość składania ofert częściowych.

XIX. Maksymalna liczbę wykonawców, z którymi zamawiający zawrze umowę ramowa, jeżeli zamawiający przewiduje zawarcie umowy ramowej.

Zamawiający nie przewiduje zawarcia umowy ramowej

XX. Informacje o przewidywanych zamówieniach uzupełniających, o których mowa w art. 67 ust. 1 7, jeżeli zamawiający przewiduje udzielenie takich zamówień.

Zamawiający nie przewiduje możliwości udzielania zamówień uzupełniających, o których mowa w art. 67.ust. 1 pkt. 7 ustawy PZP.

XXI. Opis sposobu przedstawiania ofert wariantowych oraz minimalne warunki, jakim muszą odpowiadać oferty wariantowe, jeżeli zamawiający dopuszcza ich składanie.

Zamawiający nie dopuszcza składania ofert wariantowych.

XXII. Adres poczty elektronicznej lub strony internetowej zamawiającego, jeżeli zamawiający dopuszcza porozumiewanie się droga elektroniczną.

Dział zamówień publicznych i zaopatrzenia Wielkopolskiego Centrum Onkologii – zaopatrzenie@wco.pl;

Zasady porozumiewania z Wykonawcami zostały określone w pkt. VII niniejszej specyfikacji.

XXIII. Informacje dotyczące walut obcych, w jakich mogą być prowadzone rozliczenia między zamawiającym a wykonawcą, jeżeli zamawiający przewiduje rozliczenia walutach obcych.

1. Wszelkie rozliczenia związane z realizacją zamówienia publicznego, którego dotyczy niniejsza specyfikacji dokonywane będą w walucie polskiej - PLN.
2. Zamawiający nie przewiduje rozliczenia z wykonania zamówienia publicznego w obcej walucie.

XXIV. Informacje o przewidywanym wyborze najkorzystniejszej oferty z zastosowaniem aukcji elektronicznej.

Zamawiający nie przewiduje wyboru oferty najkorzystniejszej z zastosowaniem aukcji elektronicznej.

XXV. Zwrot kosztów udziału w postępowaniu.

Zamawiający nie przewiduje zwrotu kosztów udziału w postępowaniu

XXVI. Pozostałe informacje.

Postępowanie o udzielenie niniejszego zamówienia prowadzone jest w trybie przetargu nieograniczonego poniżej 200.000 EURO zgodnie z przepisami ustawy z dnia 29 stycznia 2004r Prawo zamówień publicznych (Dz. U. z 2010 r. Nr 113, poz. 759 ze zm.), stąd też w kwestiach nie uregulowanych zapisami przedmiotowej specyfikacji bezpośrednie zastosowanie mają przepisy wymienionej wyżej ustawy oraz innych obowiązujących przepisów prawa.

Poznań, dnia

Zatwierdzam treść niniejszej specyfikacji

DYREKTOR

.....

(Pieczęć Wykonawcy/ Wykonawców)

FORMULARZ OFERTOWY

Dane Wykonawcy:

Pełna nazwa Wykonawcy

.....
.....

Adres: ul.....

miejsowość.....

kod pocztowy województwo

telefon..... fax.....

email:.....

NIP.....

REGON.....

Osoba uprawniona do kontaktów w sprawie prowadzonego postępowania:

Imię i nazwisko

tel..... fax email:.....

OFERTA

Nawiązując do ogłoszenia o przetargu nieograniczonym, którego przedmiotem jest:

My niżej podpisani

.....
.....
.....

Działając w imieniu i na rzecz

.....
.....

1. Składamy ofertę na wykonanie przedmiotu zamówienia w zakresie określonym w specyfikacji istotnych warunków zamówienia w postępowaniu na : _____

2 . Oświadczamy ze zapoznaliśmy się ze szczegółowymi warunkami przetargu, ustalonymi w specyfikacji istotnych warunków zamówienia i uznajemy się za związanych określonymi w niej postanowieniami i zasadami postępowania.

3. Oferujemy przedmiot zamówienia za cenę całkowitą, ustaloną zgodnie z formularzem cenowym – załącznik do specyfikacji na kwotę:

..... PLN netto,
(słownie złotych netto)
..... PLN brutto,
(słownie złotych brutto)
powyższa kwota brutto zawiera podatek VAT w wysokości.....%, w kwocie PLN

w tym:

Pakiet nr

Cena netto PLN (słownie:/100)
Cena brutto PLN (słownie:/100.)
powyższa kwota brutto zawiera podatek VAT ..% w wysokości.....%.

Pakiet nr

Cena netto PLN (słownie:/100)
Cena brutto PLN (słownie:/100.)
powyższa kwota brutto zawiera podatek VAT ..% w wysokości.....%.

Pakiet nr

Cena netto PLN (słownie:/100)
Cena brutto PLN (słownie:/100.)
powyższa kwota brutto zawiera podatek VAT ..% w wysokości.....%.

Pakiet nr

Cena netto PLN (słownie:/100)
Cena brutto PLN (słownie:/100.)
powyższa kwota brutto zawiera podatek VAT ..% w wysokości.....%.

Pakiet nr

Cena netto PLN (słownie:/100)
Cena brutto PLN (słownie:/100.)
powyższa kwota brutto zawiera podatek VAT ..% w wysokości.....%.

Pakiet nr

Cena netto PLN (słownie:/100)
Cena brutto PLN (słownie:/100.)
powyższa kwota brutto zawiera podatek VAT ..% w wysokości.....%.

2. Udzielamy miesięcznej gwarancji na dostarczony przedmiot zamówienia, liczony od momentu zrealizowania przedmiotu zamówienia i dokonaniu jego protokolarnego odbioru .
3. Oświadczamy, iż pozostałe warunki gwarancji obejmują:
 - 3.1 wliczone w cenę Urządzeń pokrycie wszystkich kosztów związanych z naprawą Urządzeń, o ile szkody powstały z winy Wykonawcy, bądź z powodu wad tkwiących w Urządzeniu
 - 3.2 przystąpienie do naprawy gwarancyjnej niezwłocznie, nie później niż w ciągu 72 godzin od chwili powiadomienia o wykryciu wady Urządzenia, liczonych w dni robocze od poniedziałku do piątku, za wyjątkiem dni ustawowo wolnych od pracy. W razie, gdyby termin wskazany w zdaniu poprzedzającym upływał w dniu wolnym od pracy, Wykonawca zobowiązany będzie do przystąpienia do naprawy gwarancyjnej nie później niż do godziny 14 pierwszego dnia roboczego następującego po upływie terminu wskazanego w zdaniu poprzedzającym. W przypadku niedotrzymania powyższego terminu Wykonawca zobowiązany będzie do zapłaty na rzecz Zamawiającego kary umownej w wysokości 0,1 % całkowitej wartości netto Urządzenia, o której mowa w § 4 ust. 1 niniejszej umowy, za każdy dzień opóźnienia
 - 3.3 dokonanie naprawy Urządzenia w siedzibie Zamawiającego lub, w razie zaistnienia takiej konieczności, także poza jego siedzibą, przy użyciu sprzętu stanowiącego własność Wykonawcy, w terminie nie dłuższym niż 5 dni roboczych od chwili powiadomienia o wykryciu wady Urządzenia, z zastrzeżeniem postanowień pkt. d. niniejszego ustępu
 - 3.4 w razie konieczności dokonania naprawy Urządzenia poza siedzibą Zamawiającego lub jeżeli z przyczyn technicznych nie jest możliwe dokonanie naprawy Urządzenia w terminie wskazanym w pkt. c. niniejszego ustępu – dokonanie naprawy w terminie 5 dni roboczych od chwili powiadomienia o wykryciu wady Urządzenia, a w razie konieczności sprowadzenia części niezbędnych do dokowania naprawy spoza terytorium Rzeczypospolitej Polskiej – w terminie nie dłuższym niż 14 dni roboczych od chwili powiadomienia o wykryciu wady Urządzenia.
 - 3.5 w razie nieusunięcia wady Urządzenia w terminie wskazanym w pkt. c. lub d. niniejszego ustępu Zamawiający będzie uprawniony, według swojego wyboru, domagać się do Wykonawcy wymiany Urządzenia na nowe lub zapłaty kary umownej w wysokości 0,2 % całkowitej wartości netto Urządzenia, o której mowa w § 4 ust. 1 niniejszej umowy, za każdy dzień opóźnienia.
 - 3.6 w przypadku naprawy trwającej dłużej niż 7 dni roboczych od chwili przystąpienia do naprawy gwarancyjnej – dostarczenie urządzenia zastępczego, o parametrach nie gorszych od naprawianego Urządzenia.
 - 3.7 okres gwarancji zostaje przedłużony o czas naprawy Urządzenia, liczony od momentu powiadomienia o wykryciu jego wady do momentu jej usunięcia.
 - 3.8 w przypadku, gdy wada Urządzenia nie da się usunąć lub gdy pomimo dokonania 3-krotnej naprawy gwarancyjnej Urządzenia wada Urządzenia nie zostanie usunięta, Wykonawca obowiązany jest wymienić Urządzenie na nowe.
 - 3.9 jeżeli w okresie gwarancji ujawnią się wady fizyczne Urządzenia, uniemożliwiające jego poprawne użytkowanie, Wykonawca wymieni Urządzenie na nowe.
4. Uważamy się za związanych z ofertą przez czas wskazany w specyfikacji istotnych warunków zamówienia.
5. Zobowiązujemy się do dostarczenia przedmiotu zamówienia, w terminie:

6. Akceptuję/my/ projekt umowy i w razie wybrania naszej oferty zobowiązujemy się do podpisania umowy na warunkach zawartych w specyfikacji istotnych warunków zamówienia, w miejscu i terminie wskazanym przez Zamawiającego.
7. Oświadczam/y/, że spełniamy wszystkie wymagania zawarte w siwz i przyjmujemy je bez zastrzeżeń oraz że otrzymaliśmy wszystkie niezbędne informacje potrzebne do przygotowania oferty .
8. Oświadczam/y/, że wszystkie złożone przez nas dokumenty są zgodne z aktualnym stanem prawnym i faktycznym.
9. Wszystkie wymagane w niniejszym postępowaniu przetargowym oświadczenia i dokumenty złożyłem/liśmy/ ze świadomością odpowiedzialności karnej za składanie fałszywych oświadczeń w celu uzyskania korzyści majątkowych (zamówienia publicznego).
10. Oświadczam/y/, że uważamy się za związanych niniejszą ofertą przez okres 30 dni od daty składania ofert.
11. Oświadczam/y/ iż jestem upoważniony do reprezentowania firmy na zewnątrz i zaciągania zobowiązań w wysokości odpowiadającej łącznej cenie oferty.

12. Na potwierdzenie spełniania warunków udziału w postępowaniu oraz innych wymagań okresowych w specyfikacji istotnych warunków zamówienia do oferty załączamy:

- a)
- b)
- c)

itd.

.....,dn.....

.....

(Podpisy wykonawcy lub osób upoważnionych do składania oświadczeń woli w imieniu wykonawcy)

.....
 (Pieczęć Wykonawcy/Wykonawców)

Formularz cenowy pakiet nr

(wzór)

L.p	Nazwa przedmiotu zamówienia - nazwa handlowa	J. m.	Ilość	Typ	Cena jedn. netto	Stawka VAT w %	Cena jedn. brutto	Wartość netto	Wartość brutto
				<u>Producent</u> <u>Kraj pochodzenia</u>					

....., dn.
 (miejsowość)

.....
 Podpisy wykonawcy osób upoważnionych
 do składania oświadczeń woli w imieniu wykonawcy

(pieczęć Wykonawcy)

OŚWIADCZENIE

Przystępując do udziału w postępowaniu o zamówienie publiczne na:

.....
Oświadczamy, że brak jest podstaw do wykluczenia nas na podstawie okoliczności, o których mowa w art. 24 ust. 1 ustawy z dnia 29 stycznia 2004 Prawo Zamówień Publicznych (t.j. Dz. U. z 2010 r. Nr 113, poz. 759, z późn. zm.), zgodnie z którym z postępowania o udzielenie zamówienia wyklucza się:

Z postępowania o udzielenie zamówienia wyklucza się:

- 1 wykonawców, którzy wyrządzili szkodę, nie wykonując zamówienia lub wykonując je nienależycie, lub zostali zobowiązani do zapłaty kary umownej, jeżeli szkoda ta lub obowiązek do zapłaty kary umownej wynosiły nie mniej niż 5% wartości realizowanego zamówienia i zostały stwierdzone orzeczeniem sądu, które uprawomocniło się w okresie 3 lat przed wszczęciem postępowania;
 - 1a. wykonawców, z którymi dany zamawiający rozwiązał albo wypowiedział umowę w sprawie zamówienia publicznego albo odstąpił od umowy w sprawie zamówienia publicznego, z powodu okoliczności, za które wykonawca ponosi odpowiedzialność, jeżeli rozwiązanie albo wypowiedzenie umowy albo odstąpienie od niej nastąpiło w okresie 3 lat przed wszczęciem postępowania, a wartość niezrealizowanego zamówienia wyniosła co najmniej 5% wartości umowy.
- 2 wykonawców, w stosunku do których otwarto likwidację lub których upadłość ogłoszono, z wyjątkiem wykonawców, którzy po ogłoszeniu upadłości zawarli układ zatwierdzony prawomocnym postanowieniem sądu, jeżeli układ nie przewiduje zaspokojenia wierzycieli przez likwidację majątku upadłego;
- 3 wykonawców, którzy zalegają z uiszczeniem podatków, opłat lub składek na ubezpieczenia społeczne lub zdrowotne, z wyjątkiem przypadków gdy uzyskali oni przewidziane prawem zwolnienie, odroczenie, rozłożenie na raty zaległych płatności lub wstrzymanie w całości wykonania decyzji właściwego organu;
- 4 osoby fizyczne, które prawomocnie skazano za przestępstwo popełnione w związku z postępowaniem o udzielenie zamówienia, przestępstwo przeciwko prawom osób wykonujących pracę zarobkową, przestępstwo przeciwko środowisku, przestępstwo przekupstwa, przestępstwo przeciwko obrotowi gospodarczemu lub inne przestępstwo popełnione w celu osiągnięcia korzyści majątkowych, a także za przestępstwo skarbowe lub przestępstwo udziału w zorganizowanej grupie albo związku mających na celu popełnienie przestępstwa lub przestępstwa skarbowego;
- 5 spółki jawne, których wspólnika prawomocnie skazano za przestępstwo popełnione w związku z postępowaniem o udzielenie zamówienia, przestępstwo przeciwko prawom osób wykonujących pracę zarobkową, przestępstwo przeciwko środowisku, przestępstwo przekupstwa, przestępstwo przeciwko obrotowi gospodarczemu lub inne przestępstwo popełnione w celu osiągnięcia korzyści majątkowych, a także za przestępstwo skarbowe lub przestępstwo udziału w zorganizowanej grupie albo związku mających na celu popełnienie przestępstwa lub przestępstwa skarbowego;
- 6 spółki partnerskie, których partnera lub członka zarządu prawomocnie skazano za przestępstwo popełnione w związku z postępowaniem o udzielenie zamówienia, przestępstwo przeciwko prawom osób wykonujących pracę zarobkową, przestępstwo przeciwko środowisku, przestępstwo przekupstwa, przestępstwo przeciwko obrotowi gospodarczemu lub inne przestępstwo popełnione w celu osiągnięcia korzyści majątkowych, a także za przestępstwo skarbowe lub przestępstwo udziału w zorganizowanej grupie albo związku mających na celu popełnienie przestępstwa lub przestępstwa skarbowego;
- 7 spółki komandytowe oraz spółki komandytowo-akcyjne, których komplementariusza prawomocnie skazano za przestępstwo popełnione w związku z postępowaniem o udzielenie zamówienia, przestępstwo przeciwko prawom osób wykonujących pracę zarobkową, przestępstwo przeciwko środowisku, przestępstwo

- przekupstwa, przestępstwo przeciwko obrotowi gospodarczemu lub inne przestępstwo popełnione w celu osiągnięcia korzyści majątkowych, a także za przestępstwo skarbowe lub przestępstwo udziału w zorganizowanej grupie albo związku mających na celu popełnienie przestępstwa lub przestępstwa skarbowego;
- 8 osoby prawne, których urzędującego członka organu zarządzającego prawomocnie skazano za przestępstwo popełnione w związku z postępowaniem o udzielenie zamówienia, przestępstwo przeciwko prawom osób wykonujących pracę zarobkową, przestępstwo przeciwko środowisku, przestępstwo przekupstwa, przestępstwo przeciwko obrotowi gospodarczemu lub inne przestępstwo popełnione w celu osiągnięcia korzyści majątkowych, a także za przestępstwo skarbowe lub przestępstwo udziału w zorganizowanej grupie albo związku mających na celu popełnienie przestępstwa lub przestępstwa skarbowego;
- 9 podmioty zbiorowe, wobec których sąd orzekł zakaz ubiegania się o zamówienia na podstawie przepisów o odpowiedzialności podmiotów zbiorowych za czyny zabronione pod groźbą kary;
- 10 wykonawców będących osobami fizycznymi, które prawomocnie skazano za przestępstwo, o którym mowa w [art. 9](#) lub [art. 10](#) ustawy z dnia 15 czerwca 2012 r. o skutkach powierzania wykonywania pracy cudzoziemcom przebywającym wbrew przepisom na terytorium Rzeczypospolitej Polskiej (Dz. U. poz. 769) - przez okres 1 roku od dnia uprawomocnienia się wyroku;
- 11 wykonawców będących spółką jawną, spółką partnerską, spółką komandytową, spółką komandytowo-akcyjną lub osobą prawną, których odpowiednio wspólnika, partnera, członka zarządu, komplementariusza lub urzędującego członka organu zarządzającego prawomocnie skazano za przestępstwo, o którym mowa w [art. 9](#) lub [art. 10](#) ustawy z dnia 15 czerwca 2012 r. o skutkach powierzania wykonywania pracy cudzoziemcom przebywającym wbrew przepisom na terytorium Rzeczypospolitej Polskiej - przez okres 1 roku od dnia uprawomocnienia się wyroku.

.....,dn.....

.....
Podpisy wykonawcy lub osób upoważnionych
do składania oświadczeń woli w imieniu wykonawcy

.....

(pieczęć wykonawcy)

OŚWIADCZENIE o spełnieniu warunków udziału w postępowaniu.

Przystępując do udziału w postępowaniu o zamówienie publiczne na:

Składam/my w imieniu firmy:

.....

oświadczam, że spełniamy warunki udziału w postępowaniu na podstawie art. 22 ust.1 w związku z art. 44 ustawy Prawo zamówień publicznych, tj. że:

1. posiadamy uprawnienia do wykonywania określonej działalności lub czynności, jeżeli przepisy prawa nakładają obowiązek ich posiadania
2. posiadamy wiedzę i doświadczenie,
3. dysponujemy odpowiednim potencjałem technicznym oraz osobami zdolnymi do wykonania zamówienia,
4. spełniamy warunki dotyczące sytuacji ekonomicznej i finansowej

.....dn.....

.....

Podpisy osoby/osób upoważnionych do składania
oświadczeń woli w imieniu wykonawcy

Umowa 350/93/2013

Na podstawie przepisów Ustawy z dnia 29 stycznia 2004 roku – Prawo zamówień publicznych **Dz. U. z 2010 r. Nr 113, poz. 759 z póź. zm** w dniu _____ pomiędzy:

Wielkopolskim Centrum Onkologii im. Marii Skłodowskiej-Curie

z siedzibą w Poznaniu ul. Garbary 15, 61-866 Poznań, wpisanym do rejestru stowarzyszeń, innych organizacji społecznych i zawodowych, fundacji oraz publicznych zakładów opieki zdrowotnej Krajowego Rejestru Sądowego pod numerem KRS 8784, posiadającym numer NIP: 778-13-42-057 oraz numer REGON: 000291204;

reprezentowanym przez:

inż. Małgorzatę Kołodziej-Sarnę - Z-cę Dyrektora ds. ekonomiczno-eksploatacyjnych,

dr Mirellę Śmigielką - Głównego Księgowego,

zwanym dalej Zamawiającym,

a

wpisanym do rejestru przedsiębiorców Krajowego Rejestru Sądowego pod numerem KRS: _____ prowadzącym działalność gospodarczą jako: _____ **lub** zarejestrowanym w Centralnej Ewidencji i Informacji o Działalności Gospodarczej, posiadającym numer NIP: _____ oraz numer REGON: _____,

zwaną/ym dalej Wykonawcą,

reprezentowaną przez:

.....

.....

została zawarta umowa o następującej treści:

§ 1

1. Zawarcie niniejszej umowy zostało poprzedzone postępowaniem o udzielenie zamówienia publicznego w trybie **przetargu nieograniczonego** przeprowadzonego na podstawie przepisów Ustawy z dnia 29 stycznia 2004 roku – Prawo zamówień publicznych **Dz. U. z 2010 r. Nr 113, poz. 759 z póź. zm**
2. Chwilą zawarcia niniejszej Umowy jest moment jej podpisania przez ostatnią ze stron.
3. Wykonawca, oświadcza, że:
 - a) posiada odpowiednie kwalifikacje oraz doświadczenie, a także dysponuje sprzętem i wykwalifikowanym personelem niezbędnymi do wykonania wszelkich świadczeń wynikających z postanowień niniejszej umowy w sposób całkowicie z nią zgodny i zobowiązuje się do utrzymania takiego stanu rzeczy przez cały okres obowiązywania niniejszej umowy,
 - b) wszelkie świadczenia wykonywane przezeń na rzecz Zamawiającego na podstawie postanowień niniejszej umowy wykona z należytą starannością, wymaganą od podmiotu profesjonalnie zajmującego się sprzedażą i dostawą Urządzeń,
 - c) zobowiązuje się do zapewnienia, aby wszelkie wymieniane na podstawie postanowień niniejszej umowy, części zamienne Urządzenia będą fabrycznie nowe, oryginalne i dobrej jakości,

- d) Urządzenie jest wolne od wad fizycznych i prawnych, zaś Wykonawca nie zawierał żadnych umów, których wykonanie mogłoby utrudnić lub uniemożliwić właściwe wykonanie zobowiązań Wykonawcy wynikających z postanowień niniejszej umowy oraz że wykonanie niniejszej umowy przez Wykonawcę nie będzie naruszać jakichkolwiek praw osób trzecich.

§ 2

Wykonawca oświadcza, że spełnia warunki udziału w postępowaniu o udzielenie zamówienia publicznego wymienione w art. 22 ust. 1 Ustawy – Prawo zamówień publicznych i nie zachodzą w stosunku do niego przesłanki wykluczenia z postępowania o udzielenie zamówienia publicznego wymienione w art. 24 ust. 1 i 2 Ustawy – Prawo zamówień publicznych.

§ 3

1. Przedmiotem niniejszej umowy jest _____ **pakiet nr _____** opisanego szczegółowo w specyfikacji istotnych warunków zamówienia, zwanego w niniejszej umowie „**Urządzeniem**” oraz **przeszkolenie** personelu Zamawiającego w zakresie obsługi i bieżącej konserwacji Urządzenia.
2. Wykonawca zobowiązuje się do sprzedaży, dostawy Urządzenia (obejmującego wniesienie w miejsce wskazane przez Zamawiającego), w sposób zgodny z zestawieniem wyspecyfikowanym w złożonej przez Wykonawcę **ofercie z dnia _____** – załączony formularz cenowy, stanowi integralną część niniejszej umowy.
3. Wykonawca oświadcza, iż jest uprawniony do swobodnego rozporządzania Urządzeniem, który jest wolny od wad fizycznych i prawnych oraz, że posiada wszelkie niezbędne uprawnienia oraz zgody i zezwolenia odpowiednich organów, urzędów itp. pozwalające na wykonywanie wszelkich zobowiązań wynikających niniejszej umowy oraz że wykonanie niniejszej umowy przez Wykonawcę nie będzie naruszać jakichkolwiek praw osób trzecich.
4. Wykonawca zobowiązuje się do sprzedaży i dostawy **w terminie** .
5. Wykonawca zobowiązuje się do dostarczenia Urządzenia własnym transportem i na własny koszt i ryzyko w miejsce wskazane przez Zamawiającego.
6. Wykonawca zobowiązuje się do zapewnienia, że dostarczone Zamawiającemu Urządzenie będzie fabrycznie nowe i wolne od wad fizycznych i prawnych.
7. Koszt ubezpieczenia Urządzenia na czas transportu (o ile wykonawca uzna tego rodzaju ubezpieczenie za konieczne) oraz od momentu dostawy Urządzenia do siedziby Zamawiającego do chwili zakończenia jego montażu i podpisania protokołu odbioru, o którym mowa w ust. 10 niniejszego paragrafu ponosi Wykonawca.
8. Zamawiający w chwili dokonania odbioru Urządzenia ma prawo do zbadania, czy jest ono zgodne z postanowieniami niniejszej umowy, specyfikacji istotnych warunków zamówienia oraz załączonymi dokumentami.
9. Wykonawca zobowiązuje się dostarczyć Zamawiającemu wszelkie dokumenty dotyczące Urządzenia niezbędne do jego prawidłowej eksploatacji, sporządzone w języku polskim, w tym w szczególności instrukcję obsługi oraz dokumenty gwarancyjne Urządzenia oraz (o ile dotyczy) wszelkie dokumenty dotyczące Urządzenia niezbędne do zabezpieczenia Zamawiającego przed wszelkimi roszczeniami ze strony osób trzecich z tytułu naruszenia praw własności intelektualnej, w tym w szczególności praw autorskich, patentowych, praw ochronnych na znak towarowy, licencji oraz inne dokumenty wyszczególnione w specyfikacji istotnych warunków zamówienia, nie później niż w dniu dostarczenia Zamawiającemu Urządzenia.
10. Po dokonaniu prawidłowej dostawy strony podpiszą protokół odbioru Urządzenia. W razie zgłoszenia przez Zamawiającego uwag lub zastrzeżeń odnośnie funkcjonowania Urządzenia, Wykonawca zobowiązuje się, niezwłocznie, nie później jednakże niż w terminie 14 dni, do usunięcia wszelkich nieprawidłowości – w takim przypadku protokół odbioru Urządzenia zostanie podpisany po usunięciu wszelkich nieprawidłowości.
11. Osobami uprawnionymi do podpisania protokołu odbioru, o którym mowa w ust. 10 niniejszego paragrafu są:
 - ze strony Wykonawcy:
 - ze strony Zamawiającego: Ewa DĄBROWSKA

W razie zmiany danych osób uprawnionych do podpisania protokołu odbioru, wymienionych w niniejszym paragrafie każda ze stron zobowiązuje się powiadomić o tych zmianach drugą stronę na piśmie. Zmiana wywołuje skutek z chwilą poinformowania o niej drugiej strony.

12. Wykonawca zobowiązuje się do tego, że parametry techniczne i jakościowe Urządzenia nie będą gorsze niż określone w ofercie złożonej przez Wykonawcę.
13. Zamawiającemu przysługuje prawo odmowy przyjęcia dostarczonego Urządzenia i żądania wymiany na Urządzenie wolne od wad w przypadku:
 - a) dostarczenia Urządzenia niewłaściwej jakości,
 - b) dostarczenia Urządzenia niezgodnego z zamówieniem.
14. Zamawiający zastrzega sobie prawo odstąpienia od niniejszej umowy z uwagi na wadę fizyczną lub prawną dostarczonego Urządzenia lub niezgodność jego parametrów technicznych lub jakościowych z ofertą złożoną przez Wykonawcę, w drodze oświadczenia złożonego Wykonawcy na piśmie w terminie 5 dni od dnia stwierdzenia wady lub niezgodności, o których mowa powyżej.
15. Przy podpisaniu protokołu odbioru, o którym mowa w ust. 10 niniejszego paragrafu, strony uzgodnią na piśmie termin przeszkolenia pracowników Zamawiającego w zakresie obsługi i bieżącej konserwacji Urządzenia, które zostanie zrealizowane nie później niż w terminie 7 dni od daty przekazania urządzenia do użytkowania.
16. Wykonawca udziela **gwarancji** jakości na Urządzenia, z wyjątkiem części eksploatacyjnych, akcesoriów i materiałów zużywalnych, które Zamawiający nabywa sukcesywnie na własny koszt, przez okres nie krótszy niż oferowany przez producenta danego Urządzenia lub nie krótszy niż wskazany w specyfikacji istotnych warunków zamówienia, w zależności od tego, który ze wskazanych okresów będzie dłuższy, licząc od dnia ich wydania Zamawiającemu i podpisania protokołu odbioru. W okresie obowiązywania gwarancji Wykonawca zapewni dostępność nabywanych każdorazowo przez Zamawiającego na własny koszt, części eksploatacyjnych, akcesoriów i materiałów zużywalnych.
17. Wykonawca w okresie gwarancji zapewnia Zamawiającemu:
 - a. wliczone w cenę Urządzeń pokrycie wszystkich kosztów związanych z naprawą Urządzeń, o ile szkody powstały z winy Wykonawcy, bądź z powodu wad tkwiących w Urządzeniu
 - b. przystąpienie do naprawy gwarancyjnej niezwłocznie, nie później niż w ciągu 72 godzin od chwili powiadomienia o wykryciu wady Urządzenia, liczonych w dni robocze od poniedziałku do piątku, za wyjątkiem dni ustawowo wolnych od pracy. W razie, gdyby termin wskazany w zdaniu poprzedzającym upływał w dniu wolnym od pracy, Wykonawca zobowiązany będzie do przystąpienia do naprawy gwarancyjnej nie później niż do godziny 14 pierwszego dnia roboczego następującego po upływie terminu wskazanego w zdaniu poprzedzającym. W przypadku niedotrzymania powyższego terminu Wykonawca zobowiązany będzie do zapłaty na rzecz Zamawiającego kary umownej w wysokości 0,1 % całkowitej wartości netto Urządzenia, o której mowa w § 4 ust. 1 niniejszej umowy, za każdy dzień opóźnienia
 - c. dokonanie naprawy Urządzenia w siedzibie Zamawiającego lub, w razie zaistnienia takiej konieczności, także poza jego siedzibą, przy użyciu sprzętu stanowiącego własność Wykonawcy, w terminie nie dłuższym niż 5 dni roboczych od chwili powiadomienia o wykryciu wady Urządzenia, z zastrzeżeniem postanowień pkt. d. niniejszego ustępu
 - d. w razie konieczności dokonania naprawy Urządzenia poza siedzibą Zamawiającego lub jeżeli z przyczyn technicznych nie jest możliwe dokonanie naprawy Urządzenia w terminie wskazanym w pkt. c. niniejszego ustępu – dokonanie naprawy w terminie 5 dni roboczych od chwili powiadomienia o wykryciu wady Urządzenia, a w razie konieczności sprowadzenia części niezbędnych do dokowania naprawy spoza terytorium Rzeczypospolitej Polskiej – w terminie nie dłuższym niż 14 dni roboczych od chwili powiadomienia o wykryciu wady Urządzenia.
 - e. w razie nieusunięcia wady Urządzenia w terminie wskazanym w pkt. c. lub d. niniejszego ustępu Zamawiający będzie uprawniony, według swojego wyboru, domagać się do Wykonawcy wymiany Urządzenia na nowe lub zapłaty kary umownej w wysokości 0,2 % całkowitej wartości netto Urządzenia, o której mowa w § 4 ust. 1 niniejszej umowy, za każdy dzień opóźnienia.
 - f. w przypadku naprawy trwającej dłużej niż 7 dni roboczych od chwili przystąpienia do naprawy gwarancyjnej – dostarczenie urządzenia zastępczego, o parametrach nie gorszych od naprawianego Urządzenia.
 - g. okres gwarancji zostaje przedłużony o czas naprawy Urządzenia, liczony od momentu powiadomienia o wykryciu jego wady do momentu jej usunięcia.
 - h. w przypadku, gdy wada Urządzenia nie da się usunąć lub gdy pomimo dokonania 3-krotnej naprawy gwarancyjnej Urządzenia wada Urządzenia nie zostanie usunięta, Wykonawca obowiązany jest wymienić Urządzenie na nowe.

- i. jeżeli w okresie gwarancji ujawnią się wady fizyczne Urządzenia, uniemożliwiające jego poprawne użytkowanie, Wykonawca wymieni Urządzenie na nowe.
18. W razie kolizji postanowień niniejszej umowy z postanowieniami dokumentu gwarancyjnego wydanego przez Wykonawcę lub przez producenta Urządzenia, rozstrzygające znaczenie będą miały postanowienia niniejszej umowy.
19. Opisane w niniejszym paragrafie uprawnienia Zamawiającego wynikające z udzielonej przez Wykonawcę gwarancji nie naruszają uprawnień Zamawiającego wynikających z rękojmi za wady rzeczy sprzedanej przysługujących Zamawiającego na podstawie przepisów Kodeksu cywilnego. Strony zgodnie postanawiają, że okres rękojmi wynosi 12 miesięcy od chwili wydania Urządzenia Zamawiającemu i podpisania protokołu odbioru.

§ 4

1. Całkowita wartość Urządzenia, którego sprzedaż i dostawa jest przedmiotem niniejszej umowy, zgodnie z ofertą, będącą integralną częścią niniejszej umowy, wynosi:
netto:.....PLN
(słownie:.....),
brutto:.....PLN
(słownie.....),
w tym podatek od towarów i usług VAT wg stawki% w kwocie PLN.
2. W trakcie obowiązywania umowy strony dopuszczają zmiany wartości przedmiotu zamówienia (umowy) wobec wartości ustalonej w ust. 1 niniejszego paragrafu wyłącznie w przypadku:
- zmiany stawki podatku VAT, przy czym zmianie ulegnie wyłącznie cena brutto, cena netto pozostanie bez zmian,
 - zmian stawek opłat celnych wynikających z przepisów prawa,
3. Zmiany, o których mowa w § 4 ust. 2 lit. a), b), następują z dniem wejścia w życie aktu prawnego zmieniającego przedmiotowe wartości. Wykonawca informuje Zamawiającego o zmianach wynikających z uregulowań prawnych w formie pisemnej, przynajmniej z siedmiodniowym wyprzedzeniem.
4. Zmiany, o których mowa w § 4 ust. 2 lit. a), b), wymagają zachowania formy pisemnej pod rygorem nieważności.
5. Strony zgodnie postanawiają, iż wartość Urządzenia wskazana w ust. 1 niniejszego paragrafu, stanowi zarazem łączną cenę jego sprzedaży, a także dostawy i montażu oraz świadczenia usług przeszkolenia pracowników Zamawiającego w zakresie obsługi i konserwacji Urządzenia.
6. Wykonawca nie może bez uprzedniego uzyskania pisemnej zgody Zamawiającego przenieść wiarygodności przysługujących mu wobec Zamawiającego, a wynikających z niniejszej umowy na rzecz jakiegokolwiek podmiotu trzeciego.

§ 5

1. Wykonawca zobowiązuje się do zapłaty na rzecz Zamawiającego kar umownych w przypadku:
- opóźnienia lub zwłoki w dostawie Przedmiotu umowy Wykonawca zapłaci na rzecz Zamawiającego karę umowną w wysokości 0,1 %, za każdy dzień opóźnienia lub zwłoki, licząc od dnia określonego na podstawie w § 3 ust. 4 niniejszej umowy. Całkowita wartość kar umownych nie może przekroczyć 5% wartości brutto umowy.
 - nieuzasadzonego zerwania niniejszej umowy, przez co strony rozumieją w szczególności nie dostarczenie Przedmiotu umowy lub nie wykonywanie innych obowiązków wynikających z postanowień niniejszej umowy, Wykonawca zapłaci na rzecz Zamawiającego karę umowną w wysokości:
 - 5 % łącznej wartości brutto Przedmiotów umowy, których sprzedaż i dostawa jest przedmiotem niniejszej umowy, o której mowa w § 4 ust. 1 niniejszej umowy,
 - odstąpienia od umowy przez Zamawiającego lub wypowiedzenia jej przez Zamawiającego ze skutkiem natychmiastowym w przypadku opisanym w ust. 2 niniejszego paragrafu, Wykonawca zapłaci na rzecz Zamawiającego karę umowną w wysokości wskazanej w lit. b) niniejszego ustępu
2. Zamawiający ma prawo odstąpić od niniejszej umowy lub ją wypowiedzieć ze skutkiem natychmiastowym w przypadku, gdy opóźnienie w dostawie będzie przekraczać 15 dni roboczych od dnia określonego na podstawie § 3 ust. 4 niniejszej umowy.

3. Zamawiający zobowiązuje się do zapłaty na rzecz Wykonawcy kar umownych. w przypadku:
 - a) nieuzasadnionego zerwania niniejszej umowy, Zamawiający zapłaci na rzecz Wykonawcy karę umowną w wysokości:
 - 5 % łącznej wartości brutto Przedmiotów umowy, których sprzedaż i dostawa jest przedmiotem niniejszej umowy, o której mowa w § 4 ust. 1 niniejszej umowy,
 - b) odstąpienia od umowy przez Wykonawcę lub wypowiedzenia jej przez Wykonawcę ze skutkiem natychmiastowym w przypadku opóźnienia w płatności przekraczającego termin 30 dni.
4. Kary umowne wynikające z postanowień niniejszej umowy płatne będą przelewem na rachunek bankowy Zamawiającego w terminie 7 dni od daty wezwania Wykonawcy do ich zapłaty.

§ 6

1. Zapłata za zamówione i dostarczone Urządzenie nastąpi na podstawie prawidłowo wystawionej przez Wykonawcę faktury VAT w terminie 30 dni od dnia otrzymania przedmiotowej faktury przez Zamawiającego, w formie przelewu na rachunek bankowy Wykonawcy wskazany na fakturze.
2. Podstawą wystawienia faktury przez Wykonawcę będzie podpisany przez Zamawiającego protokół odbioru Urządzenia, o którym mowa w § 3 ust. 10 niniejszej umowy.

§ 7

1. Osobami odpowiedzialnymi za realizację niniejszej umowy są:
ze strony Wykonawcy –, tel., oraz
ze strony Zamawiającego – EWA DĄBROWSKA tel. 61/8850643.
2. W razie zmiany danych osób odpowiedzialnych za realizację niniejszej umowy każda ze stron zobowiązuje się powiadomić o tych zmianach drugą stronę na piśmie. Zmiana wywołuje skutek z chwilą poinformowania o niej drugiej strony.

§ 8

1. Strony zgodnie postanawiają, że Wykonawca ponosi całkowitą odpowiedzialność za wszelkie szkody poniesione przez Zamawiającego oraz jakiegokolwiek osoby trzecie, powstałe z winy Wykonawcy w związku z wykonywaniem niniejszej umowy.
2. Przez wykonywanie niniejszej umowy w rozumieniu ust. 1 niniejszego paragrafu, strony rozumieją okres obejmujący czas do chwili podpisania protokołu odbioru, o którym mowa w § 3 ust. 10 niniejszej umowy.

§ 9

1. Z zastrzeżeniem postanowienia § 3 ust. 14 niniejszej umowy, Zamawiający uprawniony jest do skorzystania z prawa odstąpienia od niniejszej umowy bez zapłaty odstępnego, z przyczyn leżących po stronie Wykonawcy, w terminie 30 dni od chwili wystąpienia zdarzenia stanowiącego podstawę do skorzystania z prawa odstąpienia od niniejszej umowy.
2. W sprawach nie uregulowanych niniejszą umową mają zastosowanie przepisy Kodeksu Cywilnego, jeżeli przepisy Ustawy – Prawo zamówień publicznych nie stanowią inaczej.
3. Wszelkie zmiany i uzupełnienia niniejszej umowy wymagają zachowania formy pisemnej pod rygorem nieważności.
4. Istotne zmiany i uzupełnienia niniejszej umowy mogą mieć miejsce tylko w razie wystąpienia okoliczności mających wpływ na wykonanie zobowiązań stron wynikających z niniejszej umowy, niedających się przewidzieć w chwili zawarcia niniejszej umowy.
5. Strony będą dążyć do rozstrzygnięcia sporów mogących wyniknąć na tle postanowień niniejszej umowy, w tym dotyczących jej interpretacji lub wykonania, na drodze ugodowej. Jeżeli strony nie dojdą do porozumienia na drodze ugodowej, wszelkie spory, o których mowa w zdaniu poprzedzającym rozstrzygane będą przez Sąd powszechny właściwy dla siedziby Zamawiającego.

6. Umowa niniejsza została sporządzona w dwóch jednobrzmiących egzemplarzach – po jednym egzemplarzu dla każdej ze stron.

Wykonawca:

Zamawiający:

(Pieczęć Wykonawcy/ Wykonawców)

OŚWIADCZENIE

Stosownie do dyspozycji ustawy Prawo zamówień publicznych, **zamierzamy/ nie zamierzamy*** powierzyć podwykonawcom wykonanie następujących części zamówienia:

.....
.....
.....
.....
.....
.....
.....
.....

* *Niewłaściwe skreślić.*

.....,dn.....

.....

(Podpis wykonawcy lub osób uprawnionych do reprezentowania wykonawcy).

**OPIS I WYMAGANE WARUNKI TECHNICZNE OFEROWANEGO
PRZEDMIOTU ZAMÓWIENIA.**

UWAGA ! DOTYCZY WSZYSTKICH PAKIETÓW:

Zamawiający dopuszcza możliwość złożenia ofert równoważnych.

Jeśli z opisu technicznego mogłoby wynikać, iż przedmiot zamówienia określony został poprzez wskazanie znaków towarowych, patentów lub pochodzenia – nie należy tego traktować jako wskazanie.

W przypadku składania ofert równoważnych w ofercie należy przedstawić urządzenie o niegorszych parametrach technicznych, jakościowych i użytkowych i podać proponowane odpowiedniki.

Pakiet 1. Krzesło biurowe - ilość szt. 2

- *Krzesło biurowe ergonomicznie z wyprofilowanym wysokim oparciem zapewniającym wygodne wsparcie pleców na całej długości,*
- *tapicerowane zarówno z przodu jak i z tyłu, ,*
- *wyposażony w regulację głębokości siedziska (odległości siedziska od oparcia),*
- *Regulowane, wygodne podłokietniki umożliwiające ergonomiczne ułożenia przedramienia (90 stopni względem tułowia),*
- *Aluminiowa, lekka a zarazem stabilna i podstawa jezdna*
- *Krzesło powinno być wyposażone w mechanizm Epron Synchron; oparcie wychyla się synchronicznie z siedziskiem dając jednocześnie możliwość blokady kąta wychylenia w kilku pozycjach,*
- *Zabezpieczenie przed uderzeniem oparcia w plecy po zwolnieniu blokady wybranej pozycji,*
- *Płynna regulacja wysokości siedziska za pomocą podnośnika pneumatycznego,*
- *Oparcie bez możliwości regulacji wysokości,*
- *Wymiary modelu :*

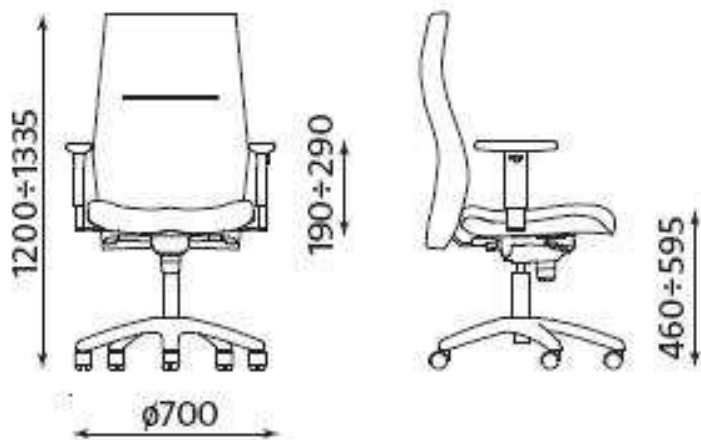

Pakiet 2. Krzesło konferencyjne na metalowym stelażu z siedziskiem i oparciem z bejcowanej i lakierowanej sklejki bukowej oraz z podłokietnikami wykonanymi lakierowanym drewnem bukowym ilość szt 2.

wysokość siedziska: 42,5 cm

szerokość siedziska: 44,5 cm

głębokość siedziska: 46 cm

podstawa: stal lakierowana proszkowo lub chromowana

szerokość: 60 cm

głębokość: 55 cm

siedzisko i oparcie: z bejcowanej i lakierowanej sklejki bukowej

wysokość oparcia: 39 cm

wysokość: 83 cm

gwarancja: 2 lata

waga: 8 kg



Pakiet 3. Krzesło Biurowe - ilość 1 sztuka



- Wygodne, plastikowe podłokietniki ułatwiające dobre ułożenie przedramienia,
- tkanina – materiałowa
- kolor beżowy
- Oparcie ergonomicznie, wyprofilowane
- Wyposażone w regulacje : odległości oparcia od siedziska, kąta nachylenia oparcia względem siedziska, wysokości oparcia oraz siedziska,
- Samohamowne kółka nierysujące powierzchni parkietów, wykładzin pcv
- Wymiary modelu

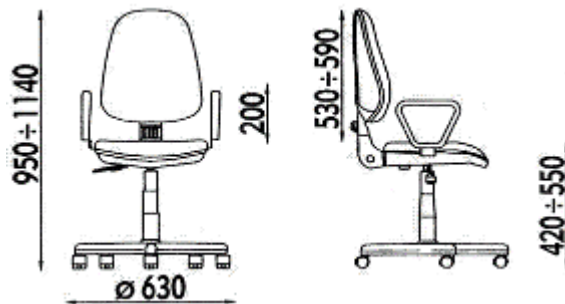

Pakiet 4 - Taboret ilość 2 szt. – obrotowy, okrągłe siedzisko, na podstawie pięcioramiennej, wyściełane tkaniną zmywalną /skajową/, kolor beżowy.



Opis produktu:

Stołek uniwersalny SMS

- sprężyna mechaniczna
- stopki
- regulowana wysokość

Wymiary:

- podstawa: ϕ 490 mm
 - wysokość: 440 do 540 mm
 - siedzisko: ϕ 340 mm
-

Pakiet 5 - Fotel biurowy - rehabilitacyjny w ilości 9 sztuk

Fotel komputerowy ergonomiczny i rehabilitacyjny w ilości 9 sztuk (wyrób medyczny) o następującej specyfikacji:

- Ergonomicznie wyprofilowane oparcie, gdzie oprócz wybrzuszenia podpierającego odcinek lędźwiowy kręgosłupa znajduje się pionowe podparcie odcinka piersiowego kręgosłupa
- Płynnie regulowana wysokość fotela
- Ergonomicznie wyprofilowane siedzisko - kilkucentymetrowe wgłębienie (kanał wentylacyjny) pod pośladki zapobiegające zsuwaniu się z siedziska oraz prostopadłe do przedniej krawędzi siedziska wgłębienie eliminujące nadmierny nacisk na gruczoł prostaty u mężczyzn
- Mechanizm synchro (antyszok) umożliwiający jednoczesną zmianę kąta siedziska do oparcia w stosunku 1:2 umożliwiającą aktywne podparcie pleców przy każdym ruchu osoby siedzącej
- Mechanizm wysuwu regulujący głębokość siedziska
- Możliwość blokady siedziska i oparcia w wielu pozycjach
- Regulowana wysokość podparcia odcinka piersiowego i lędźwiowego
- Regulacja kąta pochylenia oparcia
- Regulowane w pionie podłokietniki z miękkimi, poliuretanowymi nakładkami
- Stabilna, metalowa, chromowana, pięcioramienna podstawa
- Nierysujące kółka do powierzchni twardych
- Tapicerka z wysokogatunkowej atestowanej tkaniny (kolor czarny)
- Regulacja wysokości oparcia
- W pełni regulowany zagłówek (oprócz regulacji wysokości w stosunku do oparcia również regulacja kąta nachylenia w przód zagłówek)

PONIŻEJ RYSUNEK POGLĄDOWY



1. Szerokość oparcia
a. 46 cm
b. 43 cm
c. 38 cm
2. Wysokość zagłówek - 16 cm
3. Szerokość zagłówek - 25 cm
4. Szerokość podłokietników
a. 46 cm
b. 62 cm
5. Wysokość podłokietników (regulowana)- 27-35cm
6. Szerokość podstawy - 70 cm
7. Wysokość krzesła - 117 cm
8. Głębokość siedziska - 48 cm
9. Szerokość siedziska - 53 cm
10. Wysokość oparcia - 66 cm

Pakiet 6. Stolik komputerowy - ilość szt. 1

Rozmiar:

Szerokość: 64 cm,

Wysokość: 73 cm,

Głębokość: 48 cm.

Kolor: Czarny blat i stalowa konstrukcja

Biurko ma być wyposażone w kółka co sprawia, że stolik ma być bardzo praktyczny i oszczędzać miejsce.

Ma posiadać wysuwaną półkę na klawiaturę.

Dodatkowo kółka mają mieć załączoną blokadę, aby zapobiec przesuwaniu się biurka.



.....
Pieczęć adresowa wykonawcy

OŚWIADCZENIE

Przystępując do udziału w postępowaniu o udzielenie zamówienia publicznego, prowadzonego w trybie przetargu nieograniczonego na:

składam:

Listę podmiotów należących do tej samej grupy kapitałowej, o której mowa w art. 24 ust. 2 pkt 5 ustawy z dnia 29 stycznia 2004 r. – Prawo zamówień publicznych (j.t. Dz. U. z 2010 r. Nr 113, poz. 759 ze zm.)*

Nazwa podmiotu, forma prawna podmiotu, adres podmiotu, forma powiązania kapitałowego

_____ dnia _____

Podpis(-y) osoby(osób) wskazanej(-ych)
w dokumencie uprawniającym do występowania
w obrocie prawnym lub posiadającej(-ych) pełnomocnictwo(-a).
**(Zalecany czytelny podpis(-y) lub podpis(-y)
i pieczęćka(-i) z imieniem i nazwiskiem).**

Informuję, o tym, że nie należę do żadnej grupy kapitałowej w rozumieniu ustawy z dnia 16 lutego 2007 r. o ochronie konkurencji i konsumentów (Dz. U. z 2007r. Nr 50, poz. 331, ze zm.)*.

_____ dnia _____

Podpis(-y) osoby(osób) wskazanej(-ych)
w dokumencie uprawniającym do występowania
w obrocie prawnym lub posiadającej(-ych) pełnomocnictwo(-a).
**(Zalecany czytelny podpis(-y) lub podpis(-y)
i pieczęćka(-i) z imieniem i nazwiskiem).**

*** niepotrzebne skreślić lub usunąć**

