

FILTRY DO CIEPŁOWNICZEJ ARMATURY REGULACYJNEJ TYP FS-1

ZASTOSOWANIE

Filtry są instalowane przed armaturą regulacyjną i są przeznaczone do oczyszczania przepływającego przez nią czynnika. Mogą być stosowane w ciepłownictwie oraz w innych gałęziach przemysłu.

BUDOWA

W skład filtra wchodzi części główne (rys. 1):

korpus (1), wkład siatkowy (2) oraz pokrywa filtra (3).

Wkład, zwinięty w kształcie walca, w górnej części jest umocowany w korpusie, a w dolnej - w pokrywie, która spełnia jednocześnie rolę odstożnika.

Filtry (korpus i pokrywa) produkowane są z żeliwa szarego lub żeliwa sferoidalnego.

Wkład wykonany jest z blachy nierdzewnej, a siatka z drutu kwasoodpornego.

DANE TECHNICZNE

Współczynnik przepływu KvS w zależności od wymiaru filtra DN:

DN	mm	15	20	25	32	40	50	65	80	100	125	150	200
Kv	m ³ /h	7	11	12.5	20	32	50	82	125	190	320	500	800

Oznaczenie ciśnienia

nominalnego p_{nom}

PN16- żeliwo szare

żeliwo sferoidalne,

PN 25 - żeliwo sferoidalne,

Liczba oczek/cm²: 600; 400; 300; 230; 100

Prześwit oczka \varnothing [mm]: 0,25; 0,32; 0,36; 0,40; 0,63



DN	A	B	D _z		D		n x d		L	Masa
			PN16	PN25	PN16	PN25	PN16	PN25		
milimetry										
15	85	130	95		65		4x14		130 ± 1	3
20	113	155	105		75		4x14		150 ± 1	4
25	113	155	115		85		4x14		160 ± 1	5
32	115	183	140		100		4x18		180 ± 1	6
40	134	216	150		110		4x18		200 ± 1.5	7
50	147	246	165		125		4x18		230 ± 1.5	10
65	228	328	185		145		4x18	8x18	290 ± 1.5	17
80	240	400	200		160		8x18		310 ± 1.5	22
100	280	480	220	235	180	190	8x18	8x22	350 ± 1.5	33
125	310	550	250	270	210	220	8x18	8x26	400 ± 1.5	40
150	350	600	285	300	240	250	8x22	8x26	480 ± 1.5	62
200	420	680	340	360	295	310	12x22	12x26	600 ± 1.5	140

Wykonania na zamówienie:

- z korkiem spustowym w pokrywie filtra
- z zaworem spustowym w pokrywie filtra
- wkład z blachy kwasoodpornej

Uwaga!

1. Dopuszczalna jest pionowa pozycja pracy - z wpływem czynnika od góry.
2. Wartość Kv jest niezależna od ilości oczek siatki ponieważ powierzchnia prześwitu jest stała.
3. Dla DN 200 możliwe też wykonanie na PN 10 (8 x \varnothing 22).

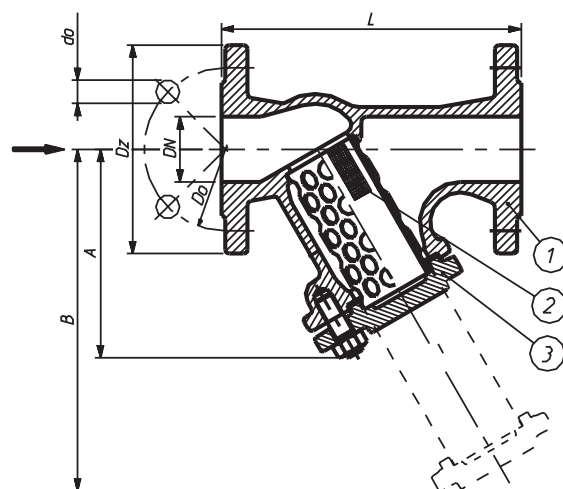

Rys. 1 Budowa i wymiary filtra

Wykonania materiałowe wg PN/DIN

Korpus, pokrywa	PN16	250 / GG 25
	PN16; PN25	400-18 / GGG 40.3
Siatka wkładu	-	1H18N9T / 1.4541
Oslona wkładu	-	H17 / 1.4016
Uszczelka korpusu	do 250 °C	aramid + grafit
	do 350 °C	grafit zbrojony

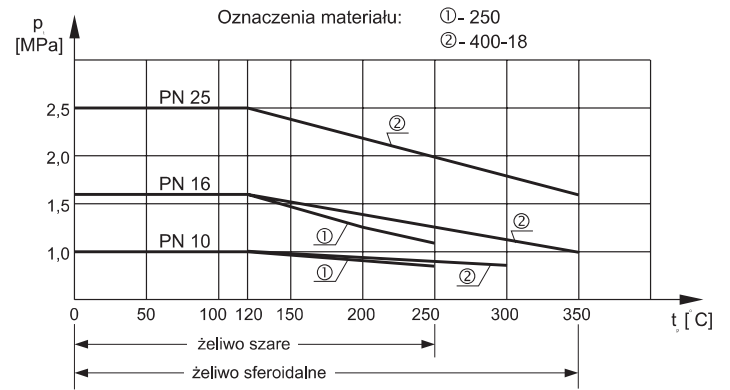

Rys.2 Ciśnienia nominalne, temperatura i ciśnienia robocze

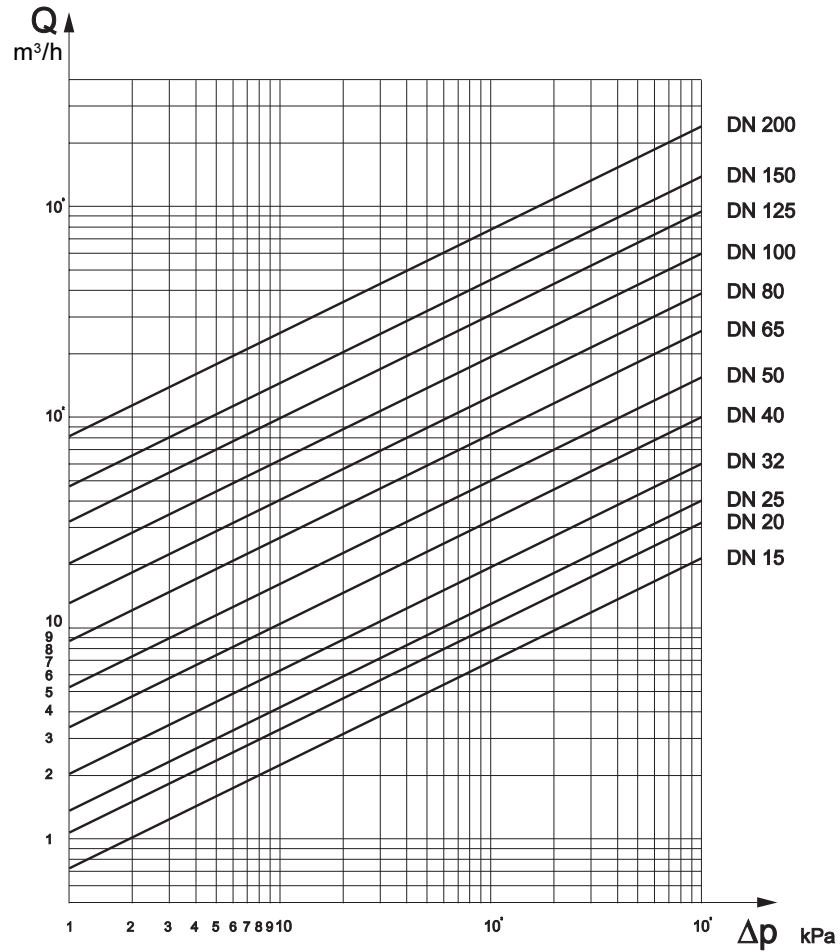

Rys.3 Charakterystyki przepływu

SPOSÓB ZAMAWIANIA

W zamówieniu należy podać: nazwę, typ, wymiar nominalny DN, oznaczenie PN, liczbę oczek siatki / 1 cm², wykonanie materiałowe oraz temperaturę pracy. Np Filtr siatkowy FS-1 DN32-PN25-100; 400-18; temp. 150°C